



Budowa

Pompy pionowe, monoblokowe, peryferyjne (reakcyjne), z zanurzonym wirnikiem turbinowym, bez uszczelnienia, odwracalne. Wymiary króćców zgodnie z EN 12157. Głębokość zanurzenia: 170 mm.

Zastosowania

- Dla płynów czystych, bez materiałów ściernych, bez zawiesin ciał stałych, nie-eksplodujących, nieagresywnych w stosunku do materiałów pompy.
- Dzięki małym wymiarom pompy te są przeznaczone do mediów gorących, do regulatorów, schładzalników, oraz do urządzeń i systemów klimatyzacyjnych.

Warunki pracy pompy

Współczynnik lepkości kinematycznej: 20 mm²/s (4°E) przy 50 °C (2,9 °E).

Temperatura płynu:

- z wodą do 90 °C.

- olej do 150 °C.

Temperatura otoczenia do 40 °C.

Maksymalna próżnia: 0,9 bara

Praca ciągła.

Silnik

Silnik indukcyjny dwubiegunowy, 50 Hz (n = 2900 obr/min).

VT: trójfazowy 230/400 V ± 10% (220-240 / 380-415 V)

V)

Klasa izolacji F.

Stopień ochrony IP 54.

Zbudowany zgodnie z: IEC 60034.

Pozostałe warianty (na żądanie)

Układ skrzynki zaciskowej 2-3-4 zgodnie z EN 12157

Temperatura oleju do 180 °C

Inne wielkości napięcia

Wyższe temperatury otoczenia.

Stopień ochrony IP 55.

Materiały

Komponent	Material
Obudowa pompy	Brąz G-Cu Sn 10 EN 1982
Pokrywa obudowy	Brąz G-Cu Sn 10 EN 1982
Wirnik	Mosiądz P-Cu Zn Pb 2 UNI 5705
Wał	Stal chromoniklowa 1.4104 EN 10088 (AISI 430)
Tuleja łożyskowa	Stal chromowo-molibdenowa, odporna na korozję
Łożysko w obudowie	Polimer
Śruby	Stal chromoniklowa 1.4301 EN 10088 (AISI 304)

Characteristic Curves with water at 20 °C (ν = 1 mm²/s)

n ≈ 2900 rpm

27

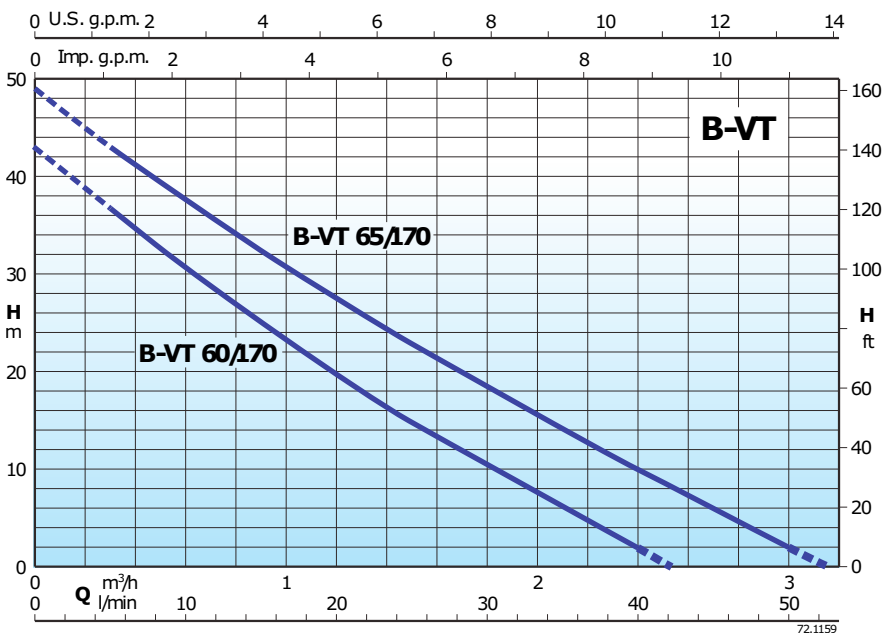

Performance $n \approx 2900$ rpm

3~	230V 400V		P ₂		Q												
	A	A	kW	HP		m ³ /h	0	0,3	0,48	0,6	0,75	0,96	1,2	1,5	1,89	2,4	3
					l/min	0	5	8	10	12,5	16	20	25	31,5	40	50	
B-VT 60/170	1,9	1,1	0,33	0,45	H	43	37	33	30,5	27,5	23,5	19,5	15	8,5	2		
B-VT 65/170	2,8	1,6	0,45	0,6	m	48,5	42,5	39	37	34,5	31	27	23	17,5	10	2	

P₂ Rated motor power output.

H Pump outlet head

Dimensions and weights

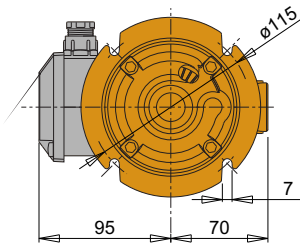

B-VT 60/170: kg 8,2
B-VT 65/170: kg 8,4

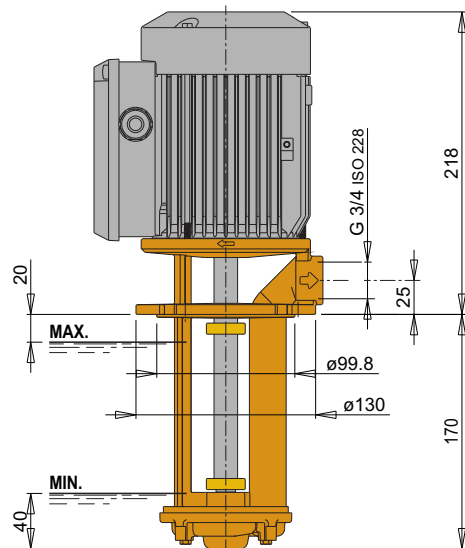

Terminal box arrangement (view from motor side)

EN 12157

1
Standard

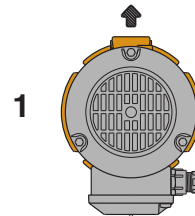

2, 3, 4
On request

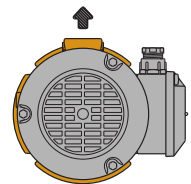
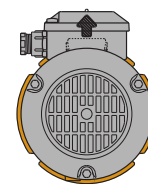
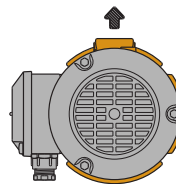

2

3

4